

Elektrický řetězový kladkostroj 66/04 AKE

- Nosnost od 250 do 5000 Kg
- Konstrukce kompaktní ocelová odolná proti nárazům
- Bezpečná manipulace s ochranou proti přetížení třecí spojkou
- Zátěžový řetěz RUD dle EN 818-7-T
- Nouzový STOP na tlačítkovém ovladači
- Dvě rychlosti pro zvedání a spouštění
- Dvě rychlosti pojezdu
- Ovládání pojezdu elektrickým motorem
- Bezpečný posuv po přírubě „I“ „IPE“ „HEB“ „HEA“
- Extrémně tichý chod



66/04 AKE

Základní parametry dle nosnosti:

Nosnost Kg	Počet řetězů	Rychlost zdvihu m / min	Výkon kW	Pracovní cyklus %	Proudové zatižení A	Model	FEM 9.511 ISO 4301	Tloušťka řetězu mm	Hmotnost	
									3m Kg	+1m zdvih Kg
250	1	16/4	0,68/0,18	40/25	1,6/1,1	AK 402	2m/M5	5 x 15	91	0,8
500	1	6	0,63	100	1,85	AK 405	2m/M5	5 x 15	91	0,8
500	1	9,4/2,3	0,75/0,18	40/25	2,4/1,1	AK 405	2m/M5	5 x 15	91	0,8
630	1	6	0,63	60	2,1	AK 406	1Bm/M3	5 x 15	91	0,8
630	1	9,4/2,3	1,0/0,25	25/15	2,6/1,4	AK 406	1Bm/M3	5 x 15	91	0,8
1 000	2	3	0,63	100	1,85	AK 410	2m/M5	5 x 15	101	1,4
1 000	2	4,5/1,1	0,75/0,18	40/25	2,4/1,1	AK 410	2m/M5	5 x 15	101	1,4
1 000	1	8,0/2,0	1,5/0,37	30/20	4,1/2,1	AK 610	2m/M5	7 x 21	141	1,3
1 250	2	4,5/1,1	1,0/0,25	25/15	2,6/1,4	AK 412	1Bm/M3	5 x 15	101	1,4
1 250	1	8,0/2,0	1,8/0,44	25/15	4,4/2,1	AK 612	1Bm/M3	7 x 21	141	1,3
1 600	1	8,0/2,0	2,1/0,55	40/40	4,6/2,1	AK 716	2m/M5	9 x 27	181	2,1
1 600	1	11,0/2,6	3,2/0,8	30/20	6,4/2,7	AK 716	2m/M5	9 x 27	186	2,1
2 000	2	4,0/1,0	1,5/0,37	30/20	4,1/2,0	AK 620	2m/M5	7 x 21	146	2,5
2 000	1	10,0/2,5	4,0/1,1	40/25	7,8/4,1	AK 820	2m/M5	11,3 x 31	186	3,1
2 500	2	4,0/1,0	1,8/0,44	25/15	4,4/2,1	AK 625	1Bm/M3	7 x 21	146	2,5
2 500	2	5,5/1,3	2,6/0,65	40/25	5,4/2,5	AK 725	2m/M5	9 x 27	186	3,9
2 500	1	8,0/2,0	4,0/1,1	40/25	10,0/6,0	AK 825	2m/M5	11,3 x 31	186	3,1
3 200	2	4,0/1,0	2,1/0,55	40/40	6,2/3,3	AK 732	2m/M5	9 x 27	186	3,9
3 200	2	5,0/1,25	4,0/1,1	40/25	6,2/3,3	AK 832	2m/M5	11,3 x 31	191	5,6
4 000	2	5,0/1,25	3,2/0,75	40/25	7,8/4,1	AK 840	2m/M5	11,3 x 31	191	5,6
5 000	2	4,0/1,0	4,0/1,1	40/25	10,0/6,0	AK 850	2m/M5	11,3 x 31	203	5,6



Základní rozměry:

Model	Počet řetězů	Šíře nosníku (1N-Standard) mm	Šíře nosníku (2N na vyžádání) mm	Hlavní rozměry v mm													
				A1	A2	A3	B1	B2	B3	B4	B5 1N	B5 2N	C1	C2	C3	D1	H1
AK 402- AK 406	1	50-135	136-220	287	142	245	225	330	231	175	122	166	450	83	25	65	393
AK 410	2	50-135	136-220	287	142	245	225	330	231	175	122	166	450	83	25	65	453
AK 610 AK 612	1	66-185	186-310	350	172	245	265	390	190	176	169	230	530	107	31	85	510
AK 412	2	50-135	136-220	287	142	245	225	330	231	175	122	166	450	83	25	65	453
AK 716	1	74-196	197-310	428	209	245	312	430	190	181	181	240	640	150	32	120	625
AK 620 AK 625	2	66-185	186-310	350	172	245	265	390	190	176	169	230	530	107	31	85	610
AK 820 AK 825	1	74-196	197-310	428	209	245	312	430	190	181	181	240	640	150	32	120	600
AK 725 AK 732	2	74-196	197-310	428	209	245	312	430	239	181	181	240	640	150	32	120	710
AK 832	2	74-196	197-310	428	209	245	312	430	190	181	181	240	640	150	32	120	690
AK 850	2	74-192	193-310	492	223	245	312	430	250	188	190	246	650	150	38	120	710

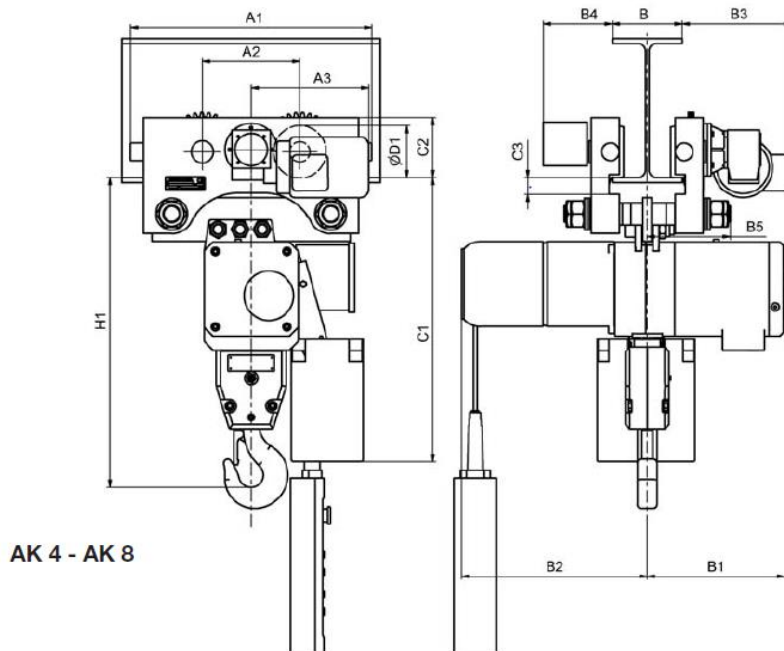

AKE

AK 4 - AK 8